

議案第 66 号

工事請負契約の締結について（市道雪浦平坦線橋梁撤去工事（2
工区））

次のとおり工事請負契約を締結したいので、地方自治法（昭和22年法律第67号）第96条第1項第5号及び西海市議会の議決に付すべき契約及び財産の取得又は処分に関する条例（平成17年西海市条例第49号）第2条の規定により、議会の議決を求める。

令和5年9月8日 提出

西海市長 杉澤 泰彦

記

- 1 契約の目的 市道雪浦平坦線橋梁撤去工事（2工区）
- 2 契約の方法 制限付一般競争入札
- 3 契約金額 金176,748,000円
- 4 契約の相手方 長崎県長崎市多以良町1551番地93
F a c t o r y ・小山建設特定建設工事共同企業体
代表構成員 株式会社F a c t o r y
代表取締役社長 山本 清和

市道雪浦平坦線橋梁撤去工事(2工区)
詳細位置図



雪浦橋人道橋 現況平面図

S=1:250

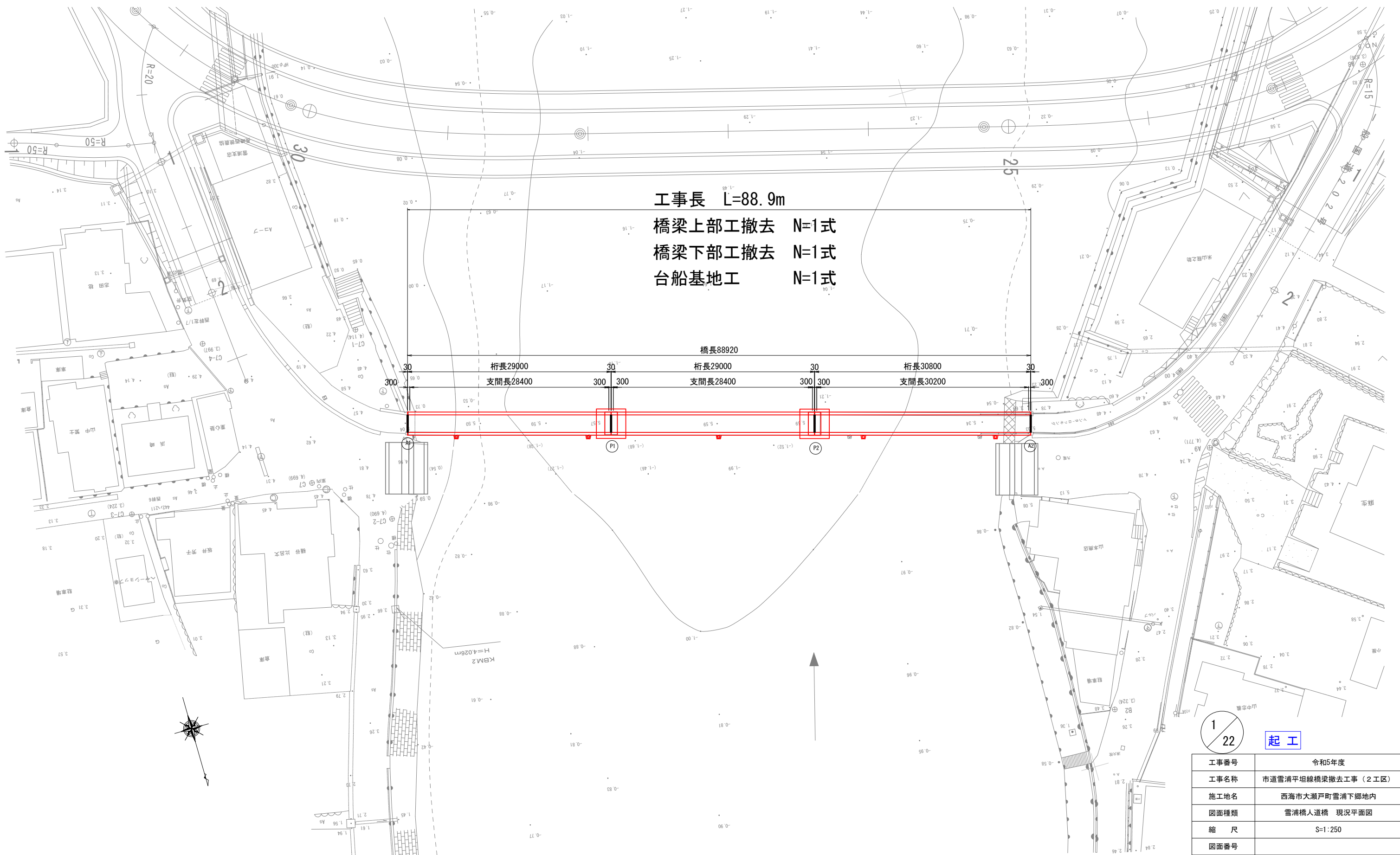

工事長 L=88.9m
 橋梁上部工撤去 N=1式
 橋梁下部工撤去 N=1式
 台船基地工 N=1式

橋長88920
 桁長29000 桁長29000 桁長30800
 支間長28400 支間長28400 支間長30200

1/22 起工

工事番号	令和5年度
工事名称	市道雪浦平坦線橋梁撤去工事（2工区）
施工地名	西海市大瀬戸町雪浦下郷地内
図面種類	雪浦橋人道橋 現況平面図
縮尺	S=1:250
図面番号	
西海市役所	

雪浦橋人道橋 現況一般図

側面図 S=1:200

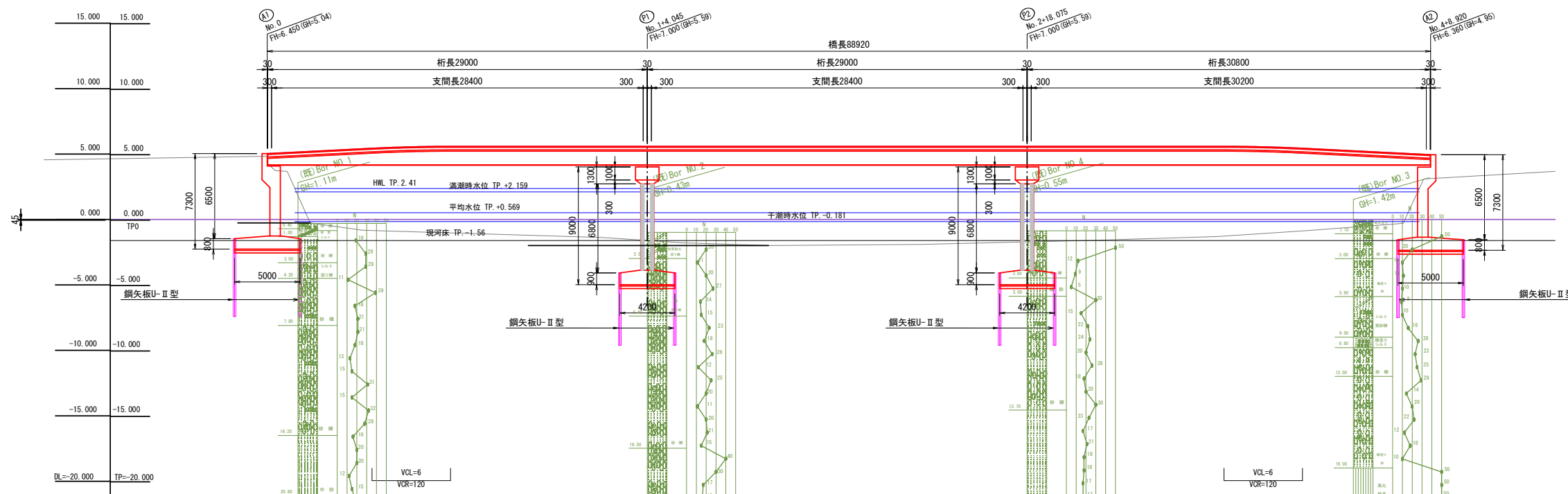

勾配	6.450		7.000		7.000		7.000		7.000		6.963		6.806		6.360	
計画高	6.450		6.963		7.000		7.000		7.000		6.963		6.806		6.360	
地盤高	6.450		6.963		7.000		7.000		7.000		6.963		6.806		6.360	
累加距離	0.000		11.000		20.000		40.000		60.000		76.120		80.000		88.920	
単距離	0.000		11.000		9.000		20.000		20.000		16.120		3.880		8.920	
測点	NO. 0		+11.000		NO. 1		NO. 2		NO. 3		+16.120		NO. 4		+8.920	
曲率	R = ∞															

上部工標準断面図 S=1:40

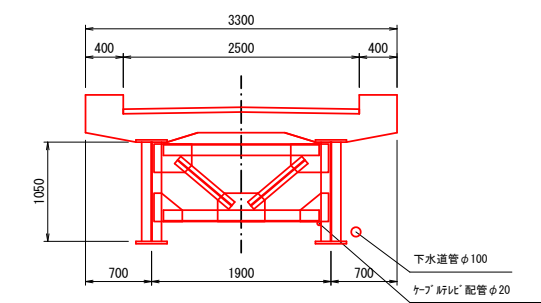

P1, P2橋脚上

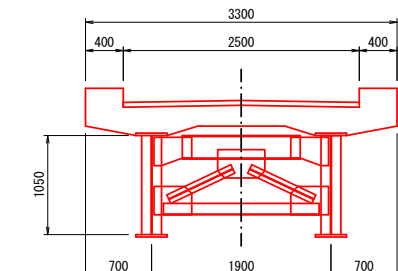

A1, A2橋脚上

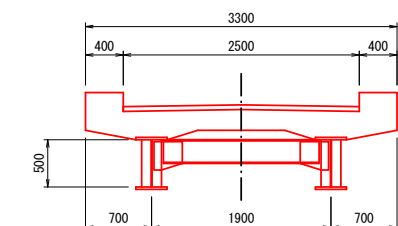

下部工正面図 S=1:100

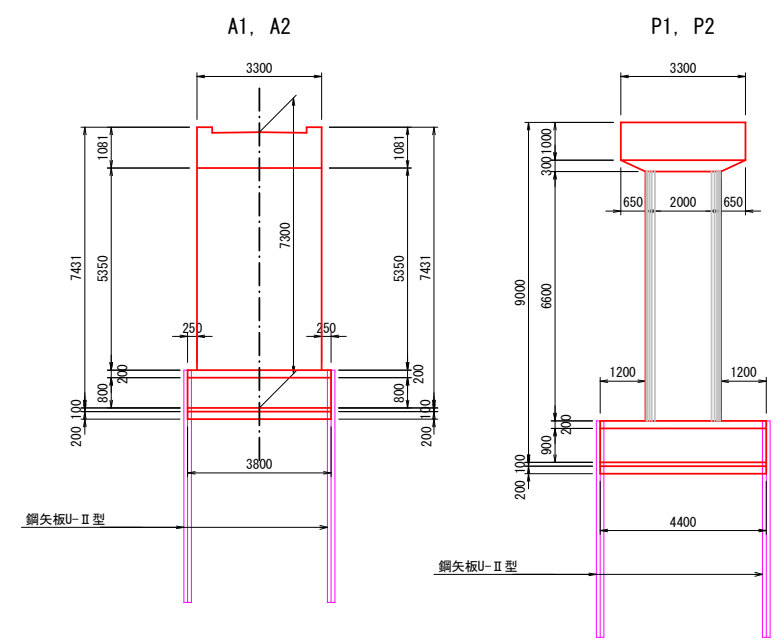

2/22 起工

工事番号	令和5年度
工事名称	市道雪浦平坦線橋梁撤去工事(2工区)
施工地名	西海市大瀬戸町雪浦下郷地内
図面種類	雪浦橋人道橋 現況一般図
縮尺	図示
図面番号	
西海市役所	